

BSTA 280F

技术参数。

			BSTA 280F-75	BSTA 280F-88	
冲压力		kN	280	280	
模具区安装尺寸	左 - 右	mm	750	880	
冲速 - 固定行程	Min.	spm	100	100	
	Max.	spm	1800 ³⁾	1800 ³⁾	
电源电压 (EN 60204) ^{A)}		V	400	400	
电源频率 (EN 60204) ^{A)}		Hz	50/60	50/60	
连接负荷 ^{B)}	Max.	kVA	78/88 ³⁾	78/88 ³⁾	
控制电压		VDC	24	24	
主电机驱动功率		kW	22/29 ³⁾	22/29 ³⁾	
压缩空气压力, 连接尺寸 R 1/2"	Min.	bar	7	7	
	Max.	bar	10	10	
固定行程 ¹⁾ - 5 个选项	Max.	mm	12,7/15,9/	12,7/15,9/	
		mm	19/25,4/31,8	19/25,4/31,8	
滑块调节范围		mm	51	51	
闭模高度 (和行程关联)	Min.	mm	178,5	178,5	
	Max.	mm	239	239	
工作台面尺寸	左 - 右	mm	740	870	
	前 - 后	mm	536	536	
	高度 ^{C)}	mm	1154	1154	
滑块尺寸	左 - 右	mm	646	776	
	前 - 后	mm	360	360	
条料进料口高度	Min.	mm	50	50	
	Max.	mm	120	120	
条料进料口宽度 (冲床)	Max.	mm	230	230	
床身落料开口尺寸	左 - 右	mm	700	830	
	前 - 后	mm	180	180	
外形尺寸及重量^{D)}					
冲床 (标准送料机)	左 - 右	mm	2063	2067	
	- 固定行程 ¹⁾	前 - 后	mm	1166	1166
		高度	mm	2730	2730
		重量 (大约)	kg	5450	5750

送料机

标准	BBV 180
可选	BSV 75
	BSV 170
	BZV 61

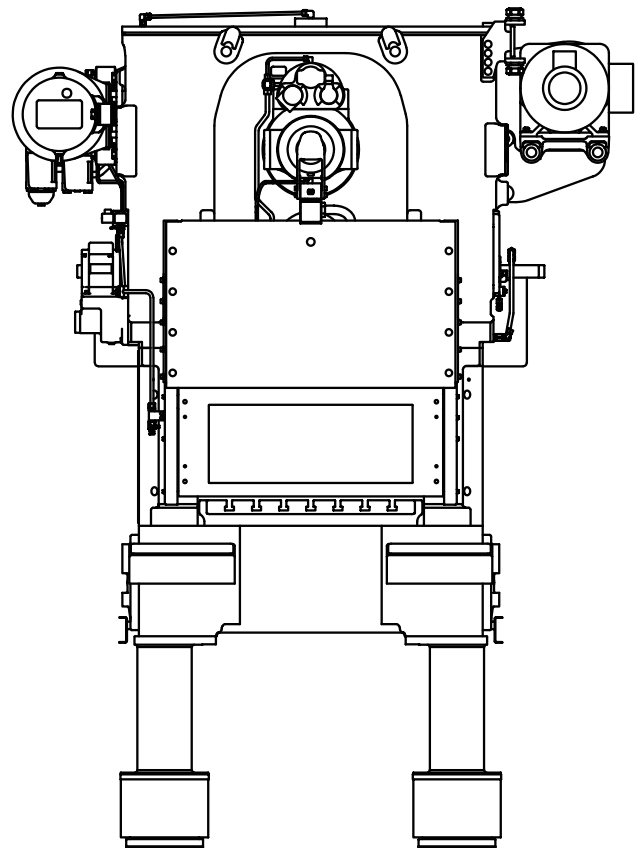

^{A)} 可根据需要选配。

^{B)} 包括用于周边设备的标准插座的负荷。

^{C)} 距地面高度。

^{D)} 不带电气柜、油冷却器和外围设备。

¹⁾ 带固定行程的标准机器。

³⁾ 固定行程机器, 2000 转/分。

如有变化, 恕不另行通知。