

BSTA 280

技术参数。

			BSTA 280-75	BSTA 280-88
冲击力		kN	280	280
模具区安装尺寸	左 - 右	mm	750	880
冲速 - 可调行程	Min.	spm	100	100
	Max.	spm	1500 ²⁾	1500 ²⁾
电源电压 (EN 60204) ^{A)}		V	400	400
电源频率 (EN 60204) ^{A)}		Hz	50/60	50/60
连接负荷 ^{B)}	Max.	kVA	73/86 ²⁾	73/86 ²⁾
控制电压		VDC	24	24
主电机驱动功率		kW	18,5/28 ²⁾	18,5/28 ²⁾
压缩空气压力, 连接尺寸 R 1/2"	Min.	bar	7	7
	Max.	bar	10	10
可调行程 (标准) ^{A)} - 行程长度		mm	13/14/16/	13/14/16/
		mm	19/25/32/	19/25/32/
		mm	38/44/47	38/44/47
滑块调节范围		mm	51	51
闭模高度 (和行程关联)	Min.	mm	171	171
	Max.	mm	239	239
工作台面尺寸	左 - 右	mm	740	870
	前 - 后	mm	536	536
	高度 ^{C)}	mm	1154	1154
滑块尺寸	左 - 右	mm	646	776
	前 - 后	mm	360	360
条料进料口高度	Min.	mm	50	50
	Max.	mm	120	120
条料进料口宽度 (冲床)	Max.	mm	230	230
床身落料开口尺寸	左 - 右	mm	700	830
	前 - 后	mm	180	180
外形尺寸及重量^{D)}				
冲床 (标准送料机)	左 - 右	mm	2057	2057
- 半自动更换行程	前 - 后	mm	1195	1195
	高度	mm	2730	2730
	重量 (大约)	kg	5600	5800
- 全自动更换行程	前 - 后	mm	1230	1230
	高度	mm	2888	2888
	重量 (大约)	kg	5650	5850

行星齿轮传动装置^{E)}

	BPG	是	是

送料机

标准	BBV 180
可选	BSV 75 BSV 170 BZV 61

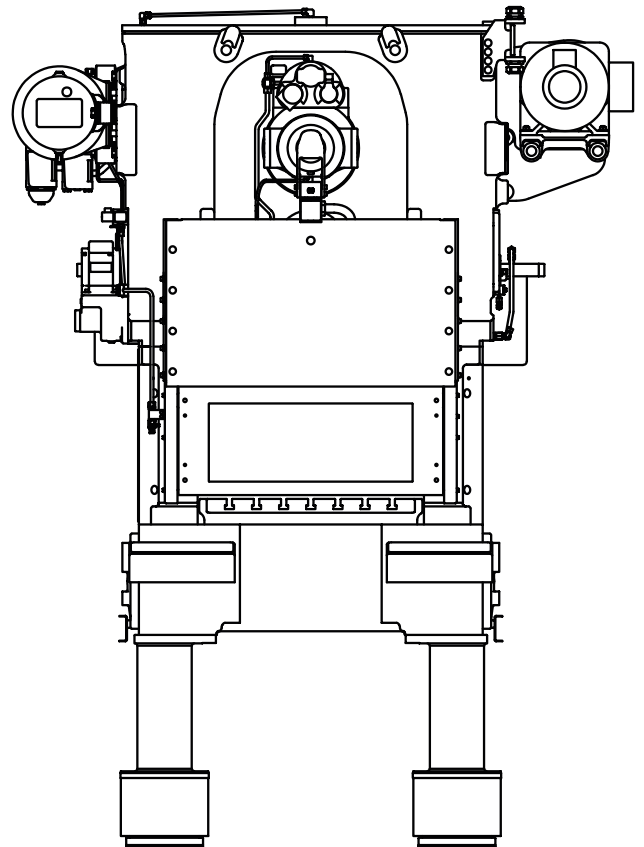

^{A)} 可根据需要选配。

^{B)} 包括用于周边设备的标准插座的负荷。

^{C)} 距地面高度。

^{D)} 不带电气柜、油冷却器和外围设备。

^{E)} BSTA, 可选配行星齿轮箱。

²⁾ 冲速 2000 spm 的可调行程冲床是选选项。
如有变化, 恕不另行通知。