

Technické údaje BSTA 280.

| | | | BSTA 280-75 | BSTA 280-88 |
|---|---------------------|-------|-----------------------|-----------------------|
| Jmenovitá síla | | kN | 280 | 280 |
| Prostor pro nástroj | Délka | mm | 750 | 880 |
| Počet zdvihů | Min. | 1/min | 100 | 100 |
| - Nastavitelný zdvih | Max. | 1/min | 1500 ²⁾ | 1500 ²⁾ |
| Napětí sítě (EN 60204) ^{A)} | | V | 400 | 400 |
| Frekvence sítě (EN 60204) ^{A)} | | Hz | 50/60 | 50/60 |
| Příkon ^{B)} | Max. | kVA | 73/86 ²⁾ | 73/86 ²⁾ |
| Řídící napětí | | VDC | 24 | 24 |
| Výkon hlavního hnacího motoru | | kW | 18,5/28 ²⁾ | 18,5/28 ²⁾ |
| Pneumatická přípojka R 1/2" | Min. | bar | 7 | 7 |
| | Max. | bar | 10 | 10 |
| Nastavitelný zdvih (standardní) ^{A)} | | mm | 13/14/16/ | 13/14/16/ |
| - Velikosti zdvihu | | mm | 19/25/32/ | 19/25/32/ |
| | | mm | 38/44/47 | 38/44/47 |
| Přestavení beranu | | mm | 51 | 51 |
| Vestavná výška nástroje (podle zdvihu) | Min. | mm | 171 | 171 |
| | Max. | mm | 239 | 239 |
| Plocha upínací desky | Délka | mm | 740 | 870 |
| | Šířka | mm | 536 | 536 |
| | Výška ^{C)} | mm | 1154 | 1154 |
| Plocha beranu | Délka | mm | 646 | 776 |
| | Šířka | mm | 360 | 360 |
| Vstupní výška pásoviny | Min. | mm | 50 | 50 |
| | Max. | mm | 120 | 120 |
| Průchodná šířka pásoviny (stroj) | Max. | mm | 230 | 230 |
| Otvor základové desky | Délka | mm | 700 | 830 |
| | Šířka | mm | 180 | 180 |

ROZMĚRY^{D)}

| Stroj (standardní podávací zařízení) | Délka | mm | 2057 | 2057 |
|--|----------------|----|------|------|
| - s poloautomatickým nastavením zdvihu | Šířka | mm | 1195 | 1195 |
| | Výška | mm | 2730 | 2730 |
| | Hmotnost (cca) | kg | 5600 | 5800 |
| - s automatickým nastavením zdvihu | Šířka | mm | 1230 | 1230 |
| | Výška | mm | 2888 | 2888 |
| | Hmotnost (cca) | kg | 5650 | 5850 |

PLANETOVÁ PŘEVODOVKA^{E)}

| BPG | Ano | Ano |
|-----|-----|-----|
| | | |

PODÁVACÍ ZAŘÍZENÍ

| | |
|------------|---------|
| Standardní | BBV 180 |
| Varianty | BSV 75 |
| | BSV 170 |
| | BZV 61 |
| | |

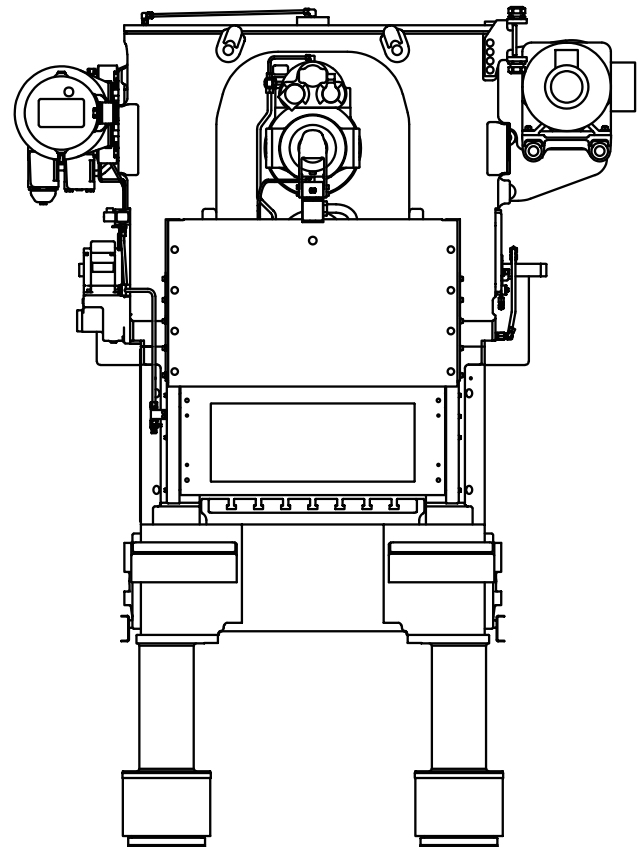

^{A)} Varianty na vyžádání.

^{B)} Včetně standardních zásuvek pro periferní zařízení.

^{C)} Nad podlahou.

^{D)} Bez elektrické skříně, chladiče oleje a periferních zařízení.

^{E)} BSTA s volitelnou planetovou převodovkou jako volitelné.

²⁾ Stroj s nastavitelným zdvihem s 2000 zd/min na vyžádání. Technické změny vyhrazeny.